

# TR65N

Tronzadora semi-automática para corte de junquillos

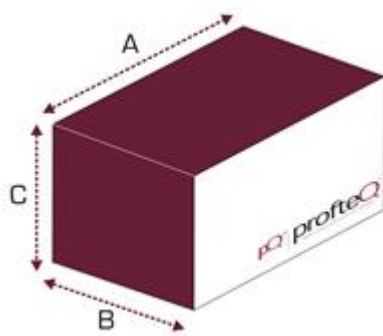

CE



Ver.	A (mm)	B (mm)	C (mm)	Kg
TR65N	550	1300	1250	120
TR65N + roller tables	6600	1300	1250	120

## Características técnicas:

- Corte a 45° de 2 junquillos a la vez
- Control Bi-Manual
- Ajuste vertical de la superficie de corte para la ejecución del fresado de la patilla de enganche
- La máquina no requiere de contraformas. Los junquillos alojan en una placa estándar y se apoyan contra las líneas verticales ajustables que simulan el vidrio.
- Posibilidad de conexión al DigiSTOP y a todos los productos DigiFAMILY para la detección y gestión electrónica de las medidas

## Accesorios de serie:

- Nr. 2 cuchillas de 250 mm de diám. para corte del junquillo
- Nr. 2 cuchillas de 175 mm de diám. para el fresado de la patilla de enganche

## Capacidad de trabajo

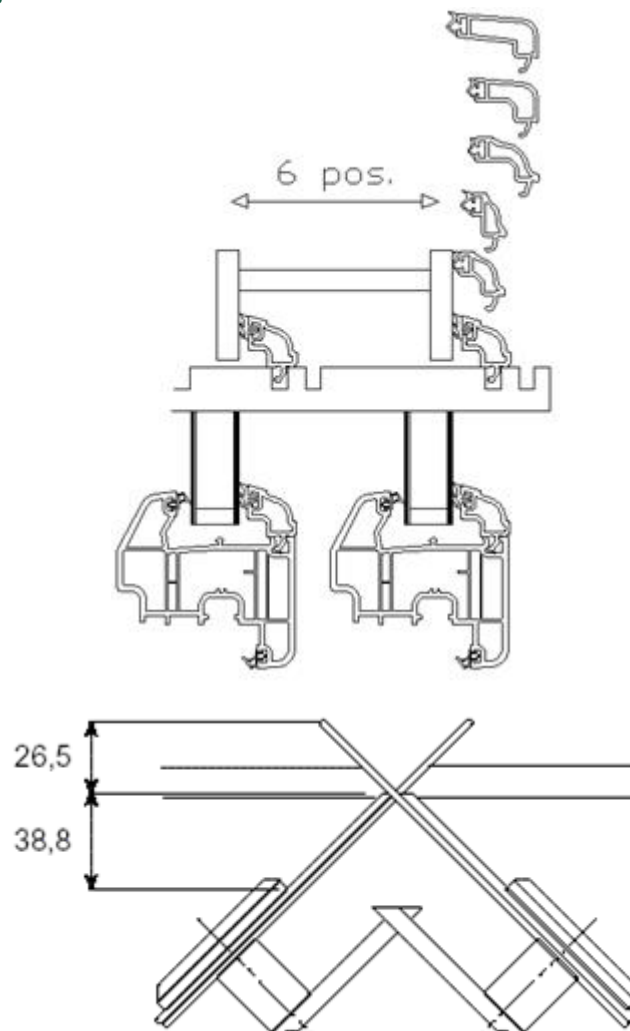

## Accesorios opcionales:

- Nr. 1 tope equipado con una regla y dos calibres extraíbles, uno de 1650 mm y otro de 3000 mm.
- Nr. 1 soporte lado de carga de 3000 mm de largo
- Nr. 1 juego de lubricación para el corte de aluminio.
- Productos para la detección electrónica de las medidas por cortar

## Datos técnicos:

- Tension: 380V + N + T + L1 + L2 + L3
- Absorción: 1,5 Kw
- Presión operacional: 6 - 8 bar
- Motores: 2800 rpm, 0,6 kw x 2
- Consumo aire por ciclo : 12,5 litros/ciclo